

Indar



Применения:

- Водоснабжение
- Очистные сооружения
- Ирригация
- ТЭЦ
- Морская вода



Погружные осевые пропеллерные насосы с рубашкой охлаждения

H



Насосные агрегаты INDAR серии H предназначены для перекачки дренажной, морской, а также загрязненной воды, содержащей твердые включения, в широком диапазоне применений. Насосные агрегаты INDAR серии H представляют собой моноблочную конструкцию с осевым рабочим колесом, соединенным с погружным электродвигателем. Насосы предназначены для работы в суровых условиях, где требуется высокий расход и низкий напор. Все детали насоса и электродвигателя разрабатываются и производятся на заводе INDAR, расположенном в Испании. Насосные агрегаты INDAR серии H оснащены рубашкой охлаждения, которая обеспечивает циркуляцию перекачиваемой среды вдоль электродвигателя, что позволяет устанавливать насосный агрегат в сухом положении. Специальный боковой подвод кабеля исключает его контакт с перекачиваемой средой.

Величина	Значение
Расход	2 500 м ³ /ч - 150 000 м ³ /ч
Напор	1,5 м - 75 м
Мощность	50 кВт - 4 000 кВт
Напряжение	380 В - 13 800 В
Скорость вращения	425 об/мин - 1 500 об/мин
Материалы	Чугун, Нержавеющая сталь (316, 904L, Дуплекс, Супердуплекс)
Свободный проход	> 100 мм

info@baumgroup.ru

 HYDRAULIC
INSTITUTE
PROUD MEMBER

Indar
Ingeteam Group

Перечень деталей

1. Кабель	12. Корпус электродвигателя
2. Клеммная коробка	13. Кронштейн корпуса нижнего подшипника
3. Клеммная колодка	14. Корпус нижнего подшипника
4. Роликовый подшипник	15. Механическое уплотнение
5. Ротор	16. Крышка камеры уплотнения
6. Радиально-упорный шариковый подшипник	17. Рабочее колесо
7. Радиальный подшипник	18. Контрайка
8. Контргайка	19. Крышка контргайки
9. Диффузор	20. Рубашка охлаждения
10. Всасывающий патрубок	21. Выходной фланец
11. Корпус верхнего подшипника	

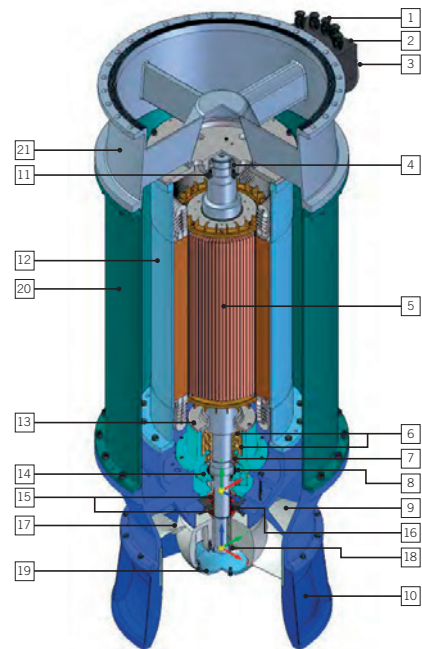
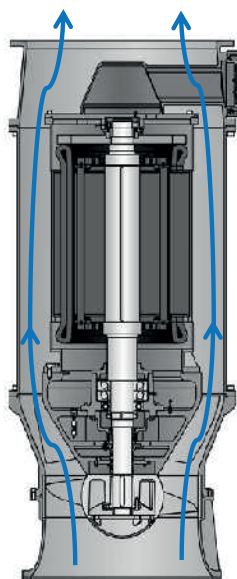
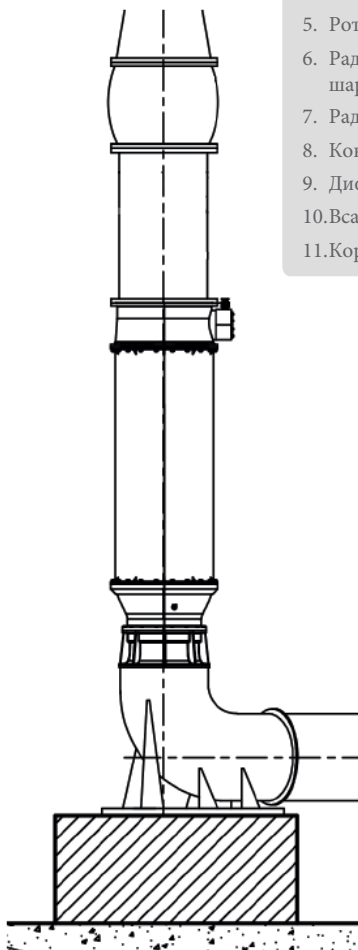

Охлаждение электродвигателя

- Охлаждение электродвигателя осуществляется перекачиваемой водой.
- Электродвигатель рассчитан для перекачки среды с максимальной температурой плюс 40 С

Сухая установка

- Насосы INDAR H встраиваются в напорный трубопровод.
- Сухая установка обеспечивает беспрепятственный доступ к работающему насосу.
- Степень защиты электродвигателя IP68 гарантирует сохранение работоспособности агрегата в случае затопления насосной станции.

Кабельный ввод

- Насосы приводятся во вращение электродвигателем типа MF-TAP.
- Соединительная планка расположена внутри клеммной коробки в верхней части электродвигателя.
- Кабельный ввод отделен от корпуса статора, что обеспечивает безопасное подключение силового кабеля к обмоткам.

